

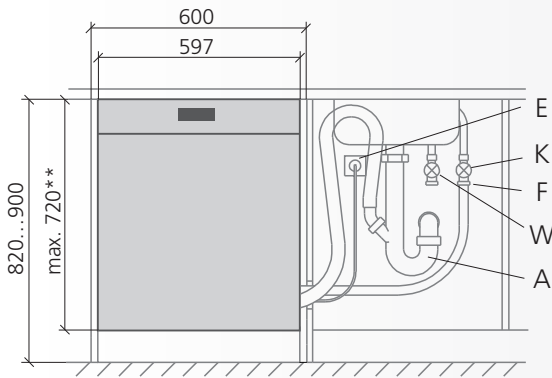

Montage Unterbau

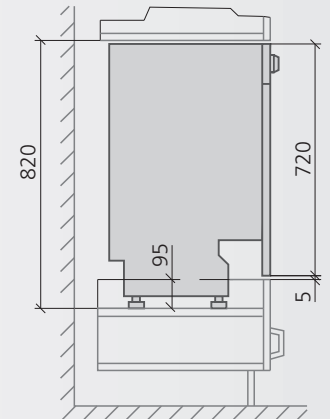

Montage Hocheinbau

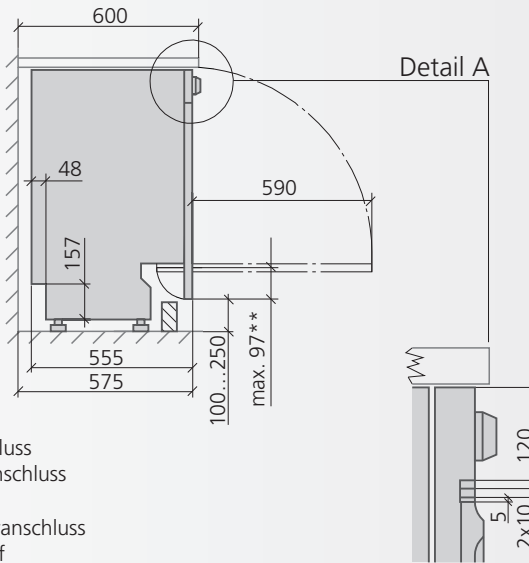

** Kann dieses Mass nicht eingehalten werden, muss das Montageset **KBU 4100** für 2-teilige Türfront eingesetzt werden.

- E Elektroanschluss
- K Kaltwasseranschluss
- F Filter
- W Warmwasseranschluss
- A Wasserablauf



Masse	Gerät	Nische	Echtholzfront
H [mm]	820 - 900	820 - 900	575 - 600
B [mm]	597	600	596
T [mm]	555	575	max. 19



Anschluss	[kW]	Absicherung	Kabel
230V Typ 12	2.2	10 A	1.7 m



Temp.	Anschluss	[°C]	[bar]	Schlauch
kalt/warm	3/4"	< 60	0.3-10	1.6 m



Anschluss	Pumphöhe	Schlauch
ø 22 mm	0.4 - 1.1 m	1.8 m



MONTAGE

- Beachten Sie die allgemeinen gültigen Vorschriften der Elektrizitäts- und Wasserwerken sowie der Feuerpolizei.
- Montage/ Anschluss durch Fachpersonal.
- Schäden durch Nichtbeachten dieser und dem Gerät beigelegten Unterlagen können beim Hersteller nicht geltend gemacht werden.

- 1 **Sockel unterbrechen**
- 2 **Sanitäre/ elektrische Installationen vorbereiten**
Im Nebenfach
- 3 **Apparat der Nischenhöhe anpassen**
- Verstellen der Gerätefüsse
- 4 **Apparat einschieben**
Leitungen, Schläuche nicht knicken
- 5 **Apparat an Kombinationsfront ausrichten**
- 6 **Apparat nach oben oder seitlich fixieren**
- 7 **Apparat anschliessen, Funktionskontrolle**
- 8 **Echtholzfront anbringen**
Lieferung bauseits. Siehe beigelegte Anleitung



HINWEISE

- Bauseitige Anschlüsse (Strom, Wasserab-/ zulauf) dürfen nicht hinter dem Apparat liegen.
- Apparat muss jederzeit ohne Demontage von Möbelteilen aus der Nische gezogen werden können.
- **ACHTUNG:** Mass max. 97 mm ab Drehpunkt muss eingehalten werden.
- Der Sockelrücksprung wird durch den bauseits gelieferten Küchensockel gegeben. Falls notwendig muss ein Ausschnitt von ca. 1 cm vorgenommen werden.

Wenn die Schlauchlänge nicht ausreicht:
- längeren Zulaufschlauch einsetzen, oder
- Wasserhahn verlegen.
Türgewicht: Max. 6,5 kg.

ZUBEHÖR

