

Der «Magnum» von Bosch.



product
design
award
2009



EasyLift

KAD62P90

Fr. 6'550.-

Fr. 6'087.35

exkl. vRG Kat. 7

**Kühl-/Gefrierkombination side by side, NoFrost – nie wieder abtauen!
Voll-Edelstahl-Gehäuse**

ALLGEMEINE INFORMATION

- AntiBacteria
- Hohe Tür, Softline-Design
- Elektronische Temperaturregelung, exakt über LCD ablesbar
- Urlaubsschaltung
- Energie-Sparschaltung
- Kindersicherung
- Dispenser für Trinkwasser, Crushed Ice, Eiswürfel, Quick Ice.
- Mit Kindersicherung, LED-Licht und Wasserfilter-Austauschanzeige
- Eiswürfelproduktion ca. 1,7 kg / 24 Std.
- Wasserfilter innenliegend
- AirFreshfilter
- Aktiv-Warnsystem, mit Memory-Funktion und Türtonwarner
- Gerät auf 4 Rollen, justierbar
- Frontbelüftung
- Festwasseranschluss mit Wasserschlauch 3 m, 3/4"

KÜHLTEIL

- Super-Kühlen mit automatischer Deaktivierung
- Multi Airflow-System für optimale und gleichmässige Kälteverteilung
- Abtau-Automatik
- 4 Abstellflächen aus Sicherheitsglas, davon 3 höhenverstellbar, 2 EasyLift Glasplatten, 1 Abstellfläche ausziehbar
- Spezial-Flaschenrost
- 2 Gemüsebehälter auf Teleskopschienen
- 1 FreshProtect-Box auf Teleskopschienen, 19l Nutzinhalt
- 4 Türabsteller, davon 1 stufenlos verstellbar
- Dosenhalter für 5 Dosen in der Innentür
- LED Beleuchtung an Rückwand

GEFRIERTEIL

- «Super»-Gefrieren mit Einfrierautomatik
- 3 Abstellflächen aus Sicherheitsglas, davon 2 höhenverstellbar
- 2 transparente Gefriergut-Schubladen mit Vollauszug, davon 1 BigBox
- 4 Türabsteller, herausnehmbar und klappbar
- Automatischer Eiswürfelbereiter
- LED Breitband-Beleuchtung

TECHNISCHE INFORMATION

- Energieverbrauch: 467 kWh/Jahr
- Nutzinhalt gesamt: 533 l
- Kühlzone: 355 l
- ★★★★★-Gefrierteil: 178 l
- Gefriervermögen: 12 kg in 24 Std.
- Lagerzeit bei Störung: 16 Std.
- Türanschlag links, Türanschlag rechts
- Gerätemasse: H 176 x B 91 x T 76 cm

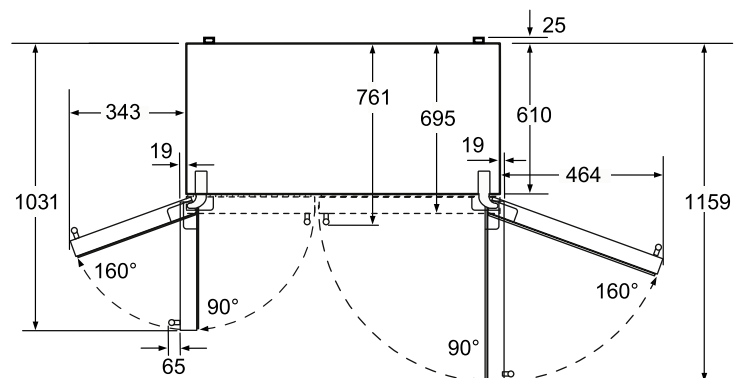
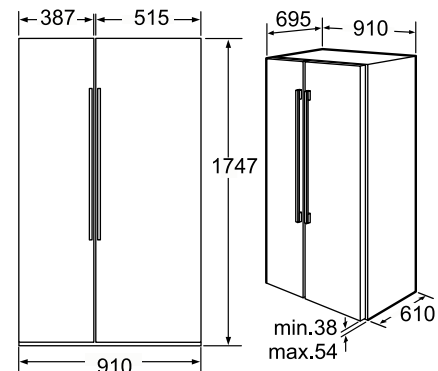

Masse in mm