

«Magnum» de Bosch.



product
design
award
2009



EasyLift

KAD62P90

Fr. 6'550.-

Fr. 6'087.35

excl. TAR cat. 7

**Combinaison frigorifique-congélateur, NoFrost
inox, electronic**

INFORMATIONS GÉNÉRALES

- AntiBacteria
- Porte grande hauteur, softline design, inox
- Régulation de température électronique, affichage sur écran LCD
- Fonction vacances
- Fonction économique
- Sécurité enfants
- Distributeur d'eau, glace pilée, glaçons, quick glace.
- Avec sécurité enfant, éclairage LED et indicateur de changement de filtre à eau
- Production de glaçons 1,7 kg / 24 h
- Filtre à eau à l'intérieur
- Filtre AirFresh
- Alarme active et optique, fonction mémoire de température
- Appareil sur 4 roulettes
- Aération frontale
- Tuyau de raccordement pour le raccordement d'eau 3 m, 3/4"

RÉFRIGÉRATEUR

- Touche super-réfrigération avec arrêt automatique
- Multi Airflow-System pour un refroidissement optimal et uniforme
- Réfrigération dynamique par ventilateur
- Dégivrage automatique
- 4 rayons en verre incassable, dont 1 réglable en hauteur
- 2 clayettes EasyLift, 1 clayette amovible
- Rack à bouteilles
- 2 bacs à légumes sur rails télescopiques
- 1 box FreshProtect sur rails télescopiques avec volume utile 19 l
- 4 clayettes dans la porte
- Support pour 5 cannettes dans la contre-porte
- Éclairage particulièrement lumineux

CONGÉLATEUR

- Super congélation avec automatique de congélation
- 3 rayons en verre incassable, dont 2 réglables en hauteur
- 2 bacs transparents dont 1 «Big-Box»
- 4 étagères dans la porte, dont 3 amovibles
- Fabrication automatique de glace
- Éclairage LED

INFORMATIONS TECHNIQUES

- Consommation d'énergie: 467 kWh/an
- Volume utile total 533 l
- Compartiment réfrigération: 355 l
- Partie congélation: ★★★★★: 178 l
- Capacité de congélation en 24 h: 12 kg
- Conservation en cas de panne: 16 heures
- Dimensions: H 176 x L 91 x P 76 cm
- Charnières à gauche, charnières à droite

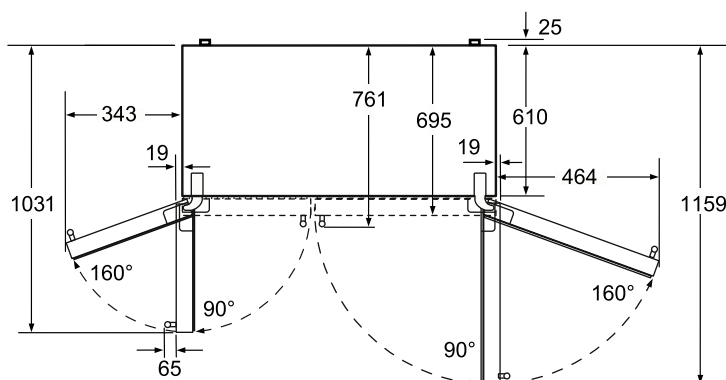
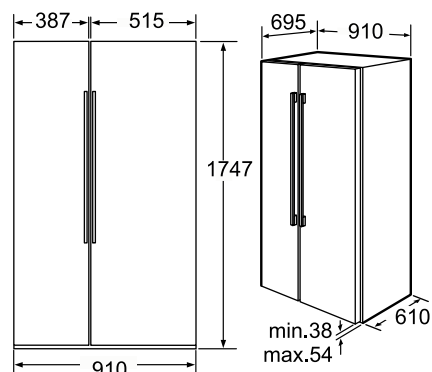

Dimensions en mm