

EBC SL7

Compact Einbaubackofen SMS – Four Compact encastrable SMS –
Forno Compact da incasso SMS

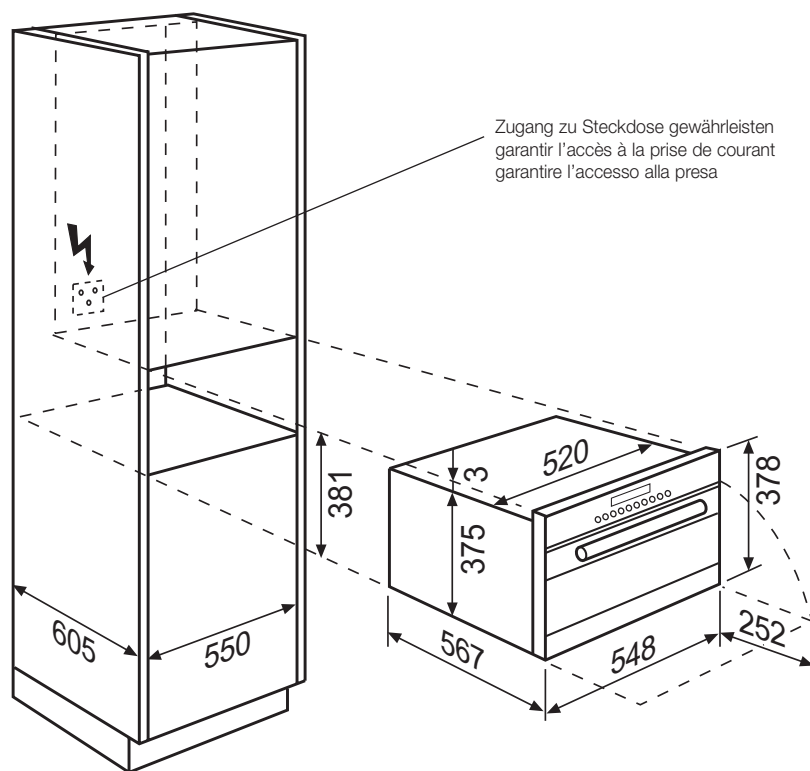

Einbau im Unterbau – Kompaktbackofen nach Wahl
Encastrement sous le plan de travail – four Compact au choix
Incasso sotto il piano di lavoro – forno Compact a scelta
EBC GL9, EBC SL9, EBC GL6, EBC SL7, EBC GL7

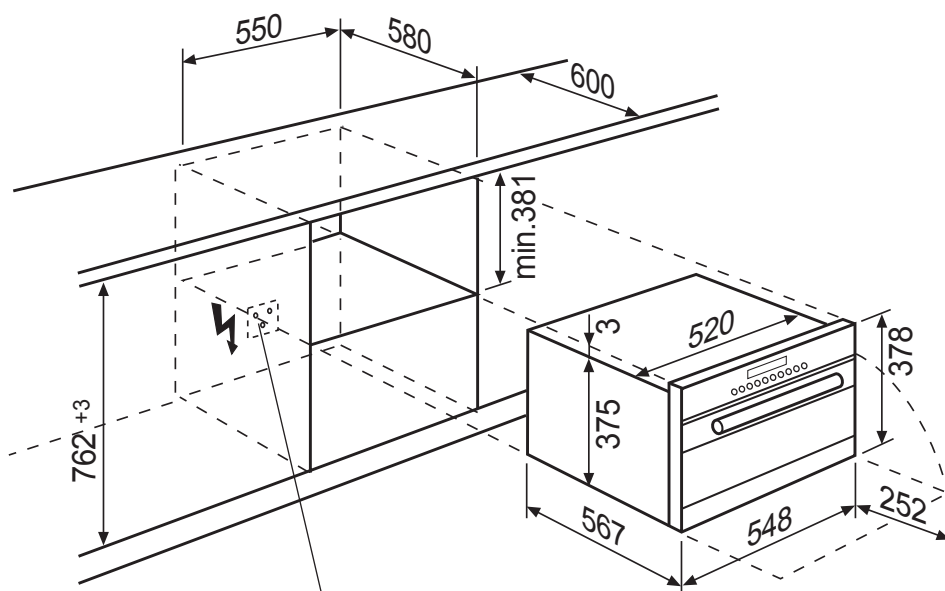

Zugang zu Steckdose gewährleisten
garantir l'accès à la prise de courant
garantire l'accesso alla presa

Einbau im Unterbau – Kompaktbackofen nach Wahl mit Touch-Glaskeramik-Kochfeld GK 58TC/TS CN oder Induktions-Kochfeld GK 58TCi/TSi CN

Encastrement sous le plan de travail – four Compact au choix avec plan de cuisson en vitrocéramique GK 58TC/TS CN ou plan de cuisson à induction GK 58TCi/TSi CN

Incasso sotto il piano di lavoro – forno Compact a scelta con piano di cottura in vetroceramica GK 58TC/TS CN o piano di cottura a induzione GK 58TCi/TSi CN

EBC GL9, EBC SL9, EBC GL6, EBC SL7, EBC GL7

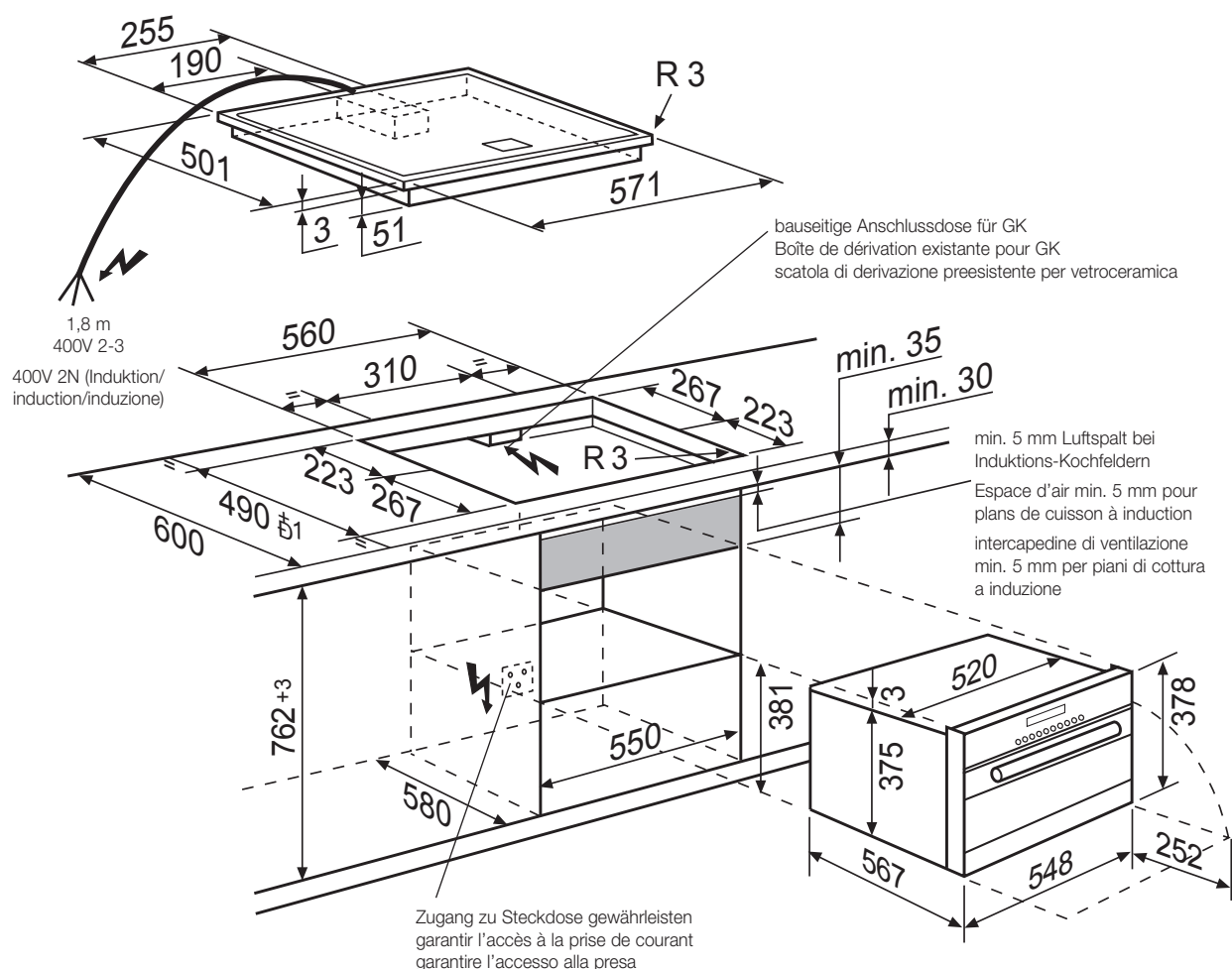

Electrolux

01 2010

Einbau in Hochschrank – Kombination mit 3 Kompaktbacköfen nach Wahl:
 Encastrement dans armoire haute – combinaison de 3 fours Compact au choix:
 Incasso a colonna – combinazione di 3 forni Compact a scelta:
 EBC GL9, EBC SL9, EBC GL6, EBC SL7, EBC GL7

Empfehlung: EBC SL7 oder EBC GL7 unten einbauen
 Recommandation: encastrer EBC SL7 ou EBC GL7 en bas
 Raccomandazione: installare EBC SL7 o EBC GL7 in basso

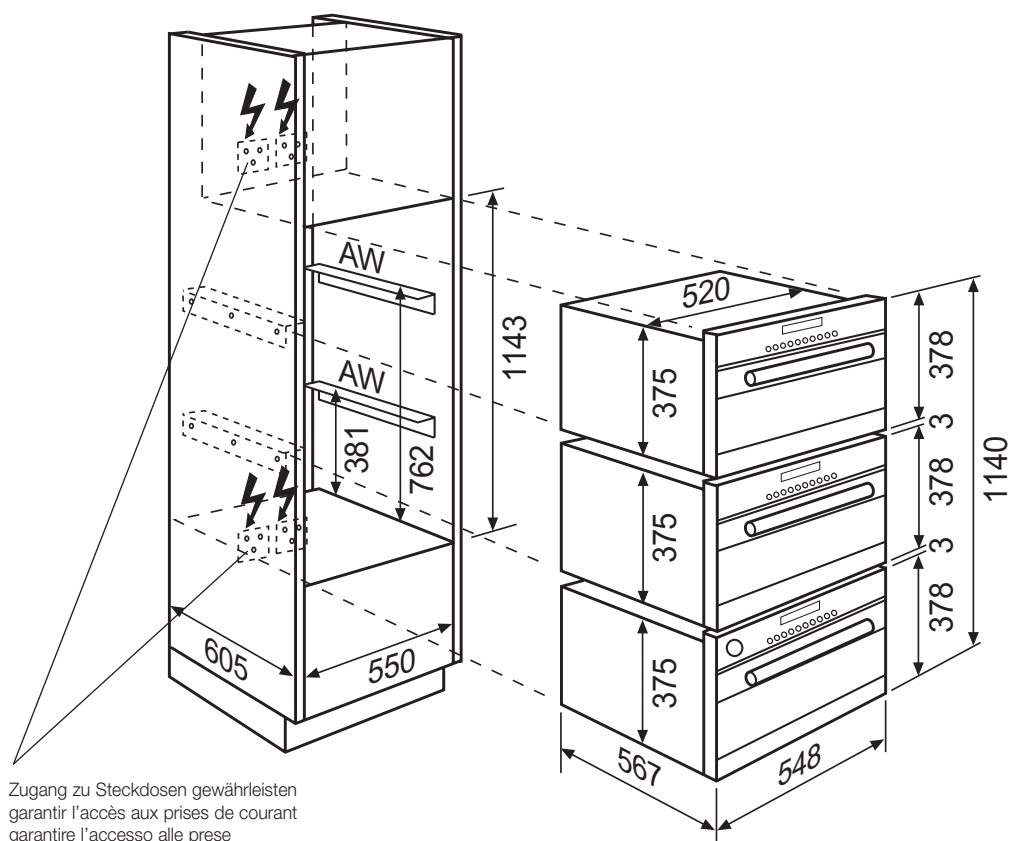

Einbau in Hochschrank – Kombination mit 2 Kompaktbacköfen nach Wahl:
Encastrement dans armoire haute – combinaison de 2 fours Compact au choix:
Incasso a colonna – combinazione di 2 forni Compact a scelta:
EBC GL9, EBC SL9, EBC GL6, EBC SL7, EBC GL7

Empfehlung: EBC SL7 oder EBC GL7 unten einbauen
Recommandation: encastrer EBC SL7 ou EBC GL7 en bas
Raccomandazione: installare EBC SL7 o EBC GL7 in basso

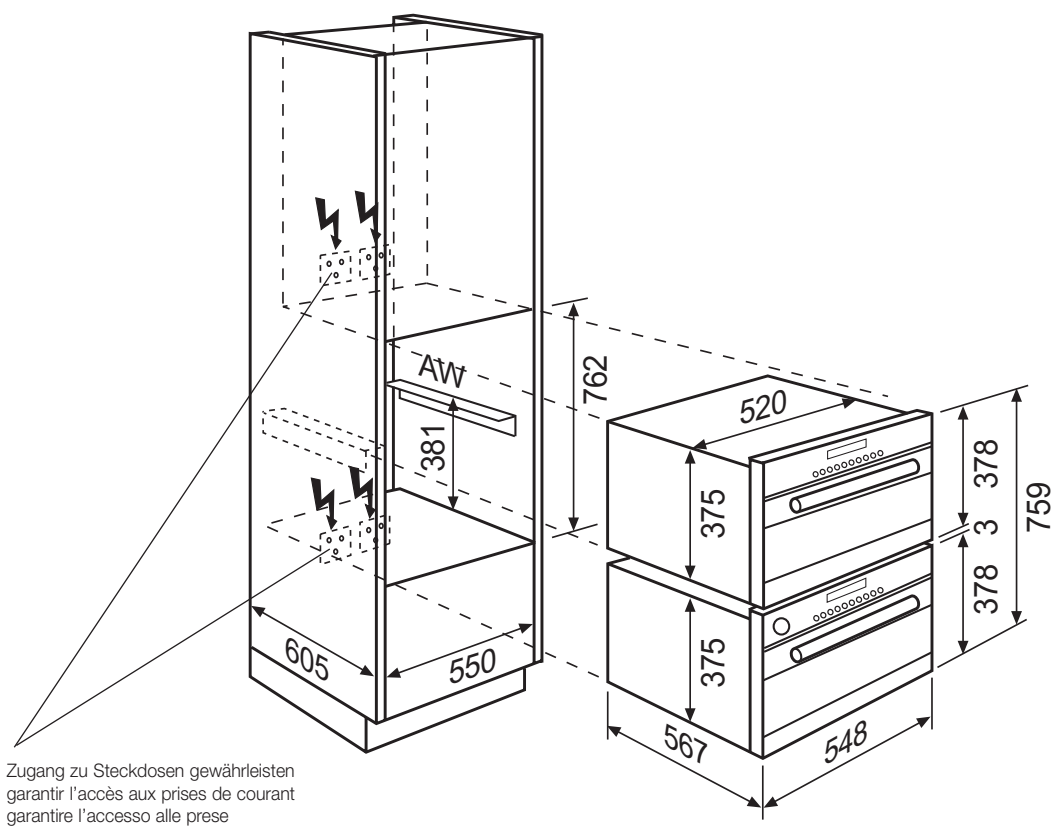

Einbau in Hochschrank mit EB...(V)
Encastrement dans armoire haute avec EB...(V)
Incasso a colonna con EB...(V)

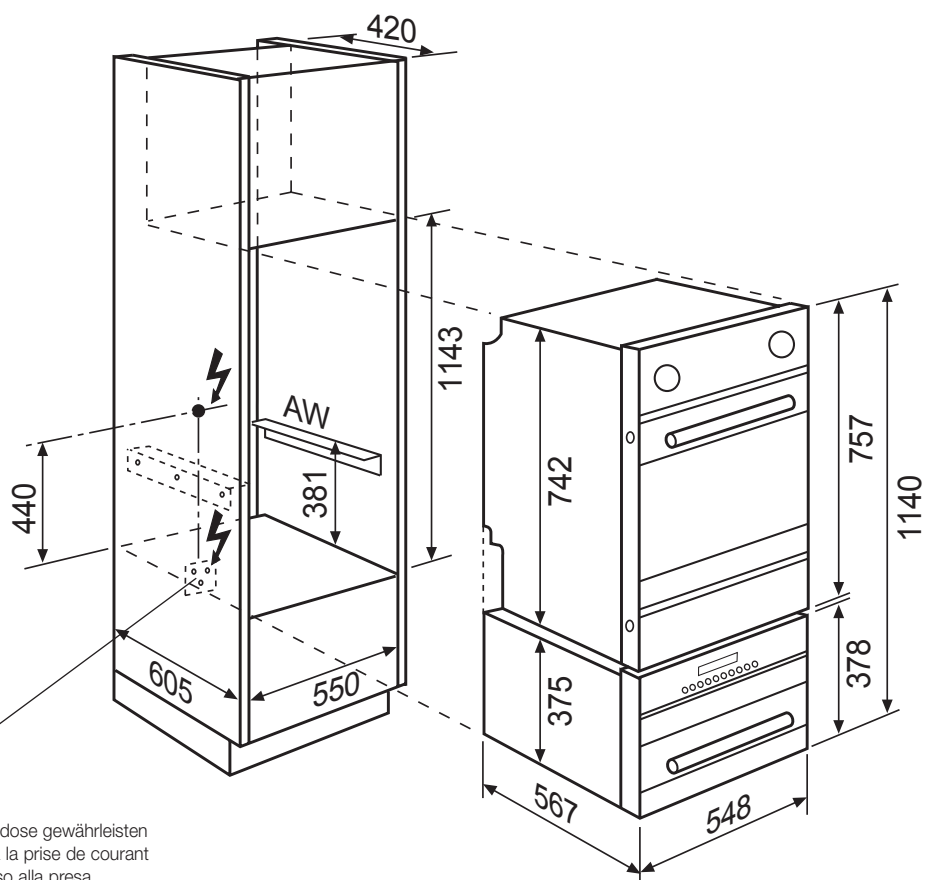

Einbau in Hochschrank mit EB...
Encastrement dans armoire haute avec EB...
Incasso a colonna con EB...

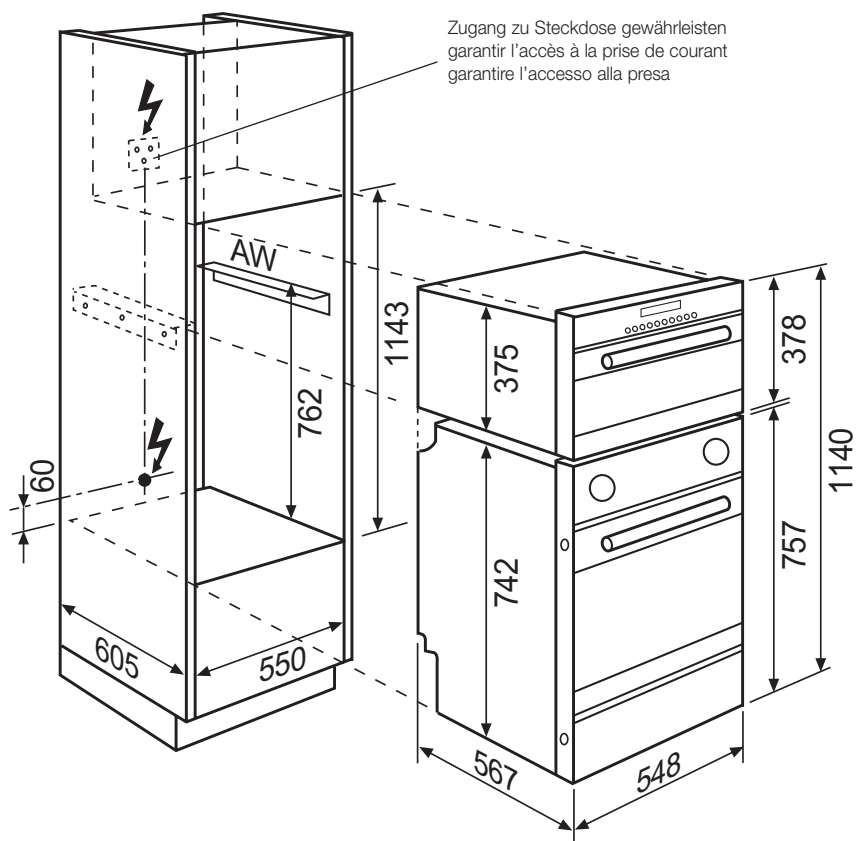

Einbau in Hochschrank mit EBK... und Zubehör HA 35/55
 Encastrement dans armoire haute avec EBK... et accessoire HA 35/55
 Incasso a colonna con EBK... e accessorio HA 35/55

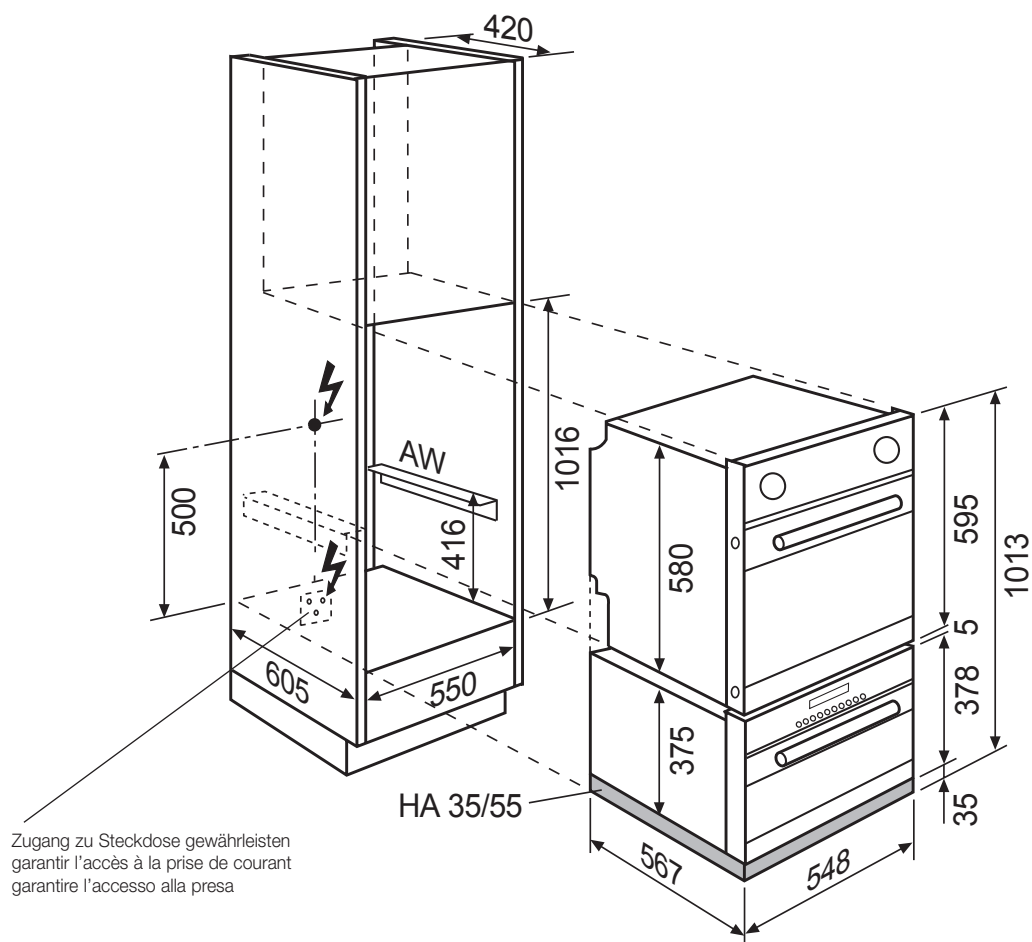

Einbau in Hochschrank mit EBK... und Zubehör HA 35/55
 Encastrement dans armoire haute avec EBK... et accessoire HA 35/55
 Incasso a colonna con EBK... e accessorio HA 35/55

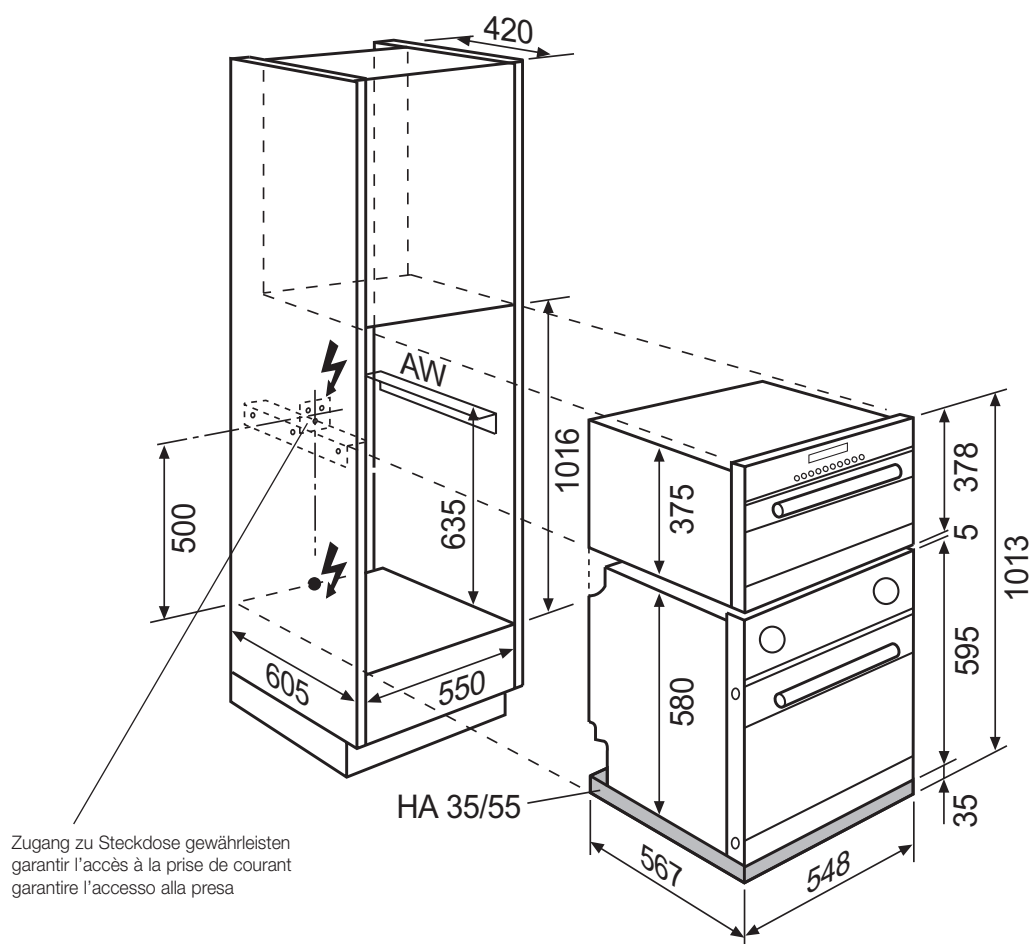

Einbau in Hochschrank mit EBC... und Zubehör HA 35/55
 Encastrement dans armoire haute avec EBC... et accessoire HA 35/55
 Incasso a colonna con EBC... e accessorio HA 35/55

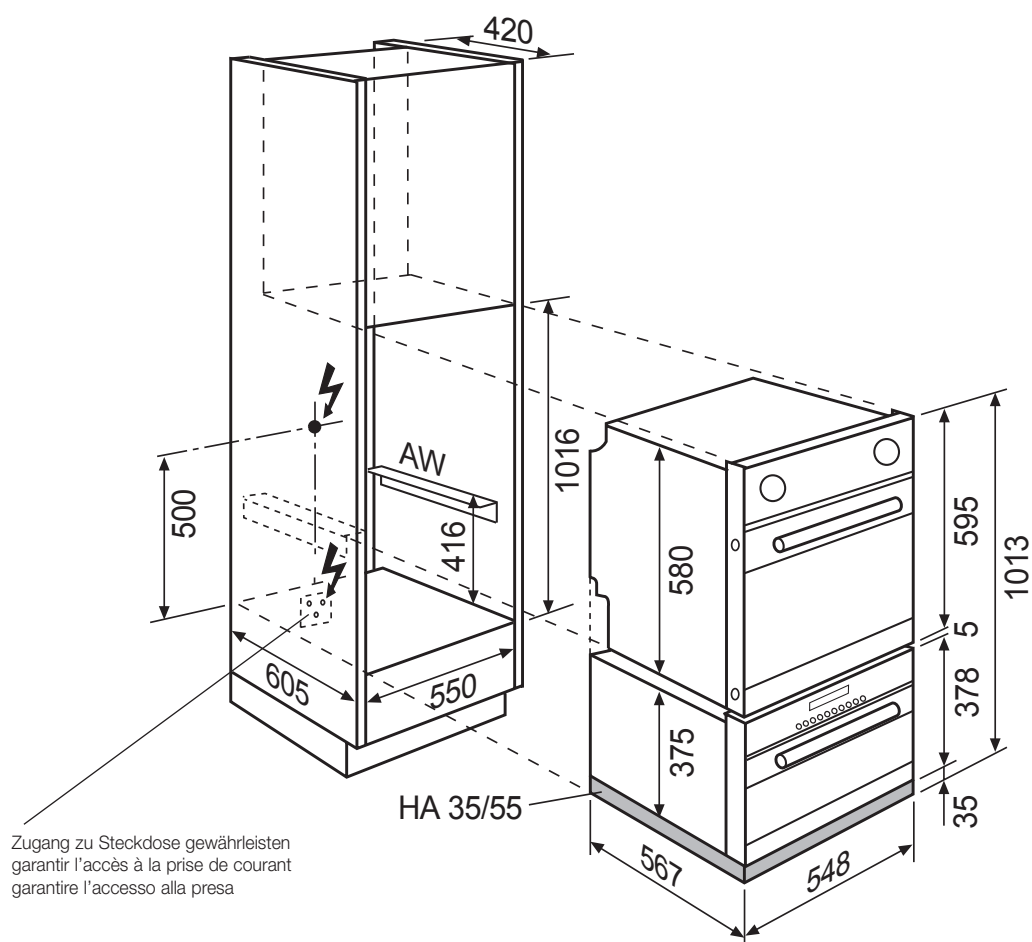

Zugang zu Steckdose gewährleisten
 garantir l'accès à la prise de courant
 garantire l'accesso alla presa